

Vyvalovačky těsta LMP500BT stolní model se zvedacími pásy - 500mm

POL. #: _____

MODEL #: _____

PROJEKT # _____

SIS # _____

AIA # _____



603535 (LMP500BT)

VYVALOVAČKA TĚSTA(PÁS)
STOLNÍ,500MM,400V

Zkrácená specifikace

Položka č. _____

Stolní model se zvedacími pásy. Chromované válce o prům. 60mm a šířce 500mm z chromované oceli. 2 pracovní pásy o délce 1000mm. Pracovní zdvih válce od 0,1 do 34mm. Změna směru vyvalování pomocí pákového mechanismu. Pásy lze snadno sejmout pro čištění. Pásy lze zvednout pro úsporu místa. Hladké povrchy opatřeny bílým nátěrem. Bezpečnostní ochranné mřížce s bezpečnostními mikropsínači. Nádoba na mouku. Bezpečnostní vypínač s manuálním restartem zaručuje, že se válce ihned zastaví pro bezpečnost obsluhy. Jako extra příslušenství lze objednat oddělený nožní spínač pro změnu směru vyvalování (objednává se zvlášť).

Hlavní funkce a vlastnosti

- Vyvalovačka těsta se zvedacími pásy pro větší provoz.
- Pracovní šířka válce: 500mm a 2 pracovní pásy o délce 1000mm.
- Změna směru vyvalování pomocí pákového ovladače.
- Ergonomický ovládací panel vyhovuje přirozenému provozu vyvalovačky.
- Nádoba na mouku umístěna na stroji.
- Bezpečnostní mřížce jsou umístěny na závěsech a opatřena bezpečnostním mikropsínačem pro bezpečnost obsluhy.
- Motor se okamžitě zastaví v případě nadzvednutí mřížce nad bezpečnou mez.
- Nouzový vypínač s pojistkou a manuálním restartem k zastavení válce pro zvýšení bezpečnosti obsluhy.
- Ochrana elektrických obvodů stroje pojistkami.
- Samostatně jištěný motor.
- Oddělený nožní spínač pro změnu směru vyvalování lze objednat jako extra příslušenství.

Konstrukce

- Pro instalaci na stůl.
- 1 rychlost.
- Rychlost vstupního pásu 12,2m/min a rychlost výstupního pásu 22,5m/min.
- Válce o Ø 60mm, pracovní zdvih v rozsahu od 0,1mm do 34mm.
- Pracovní stoly s pásy lze zdvihnout pro úsporu místa a pásy lze lehce sejmout pro snadnější čištění.
- Horní a spodní stírací lišty lze snadno vyjmout pro čištění.
- Ocelové chromované válce.

Extra příslušenství

- Nožní pedál pro změnu směru vyvalování. PNC 653600

SCHVÁLENO: _____

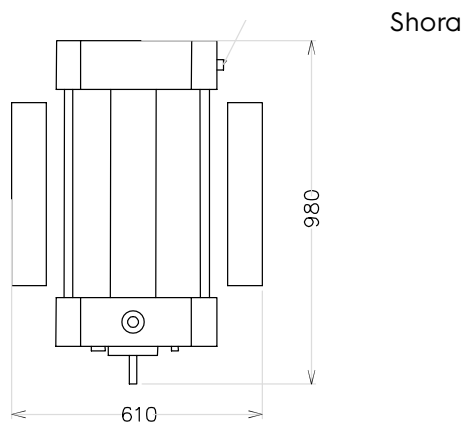
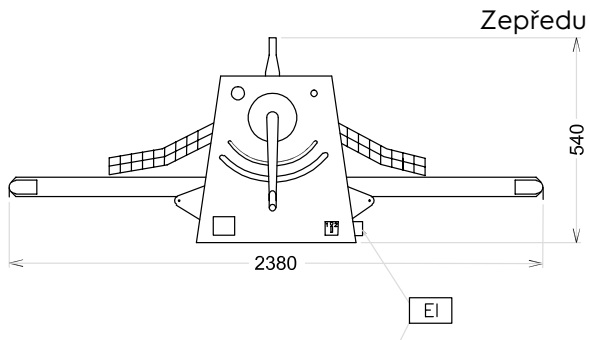

EI = Elektrické napojení

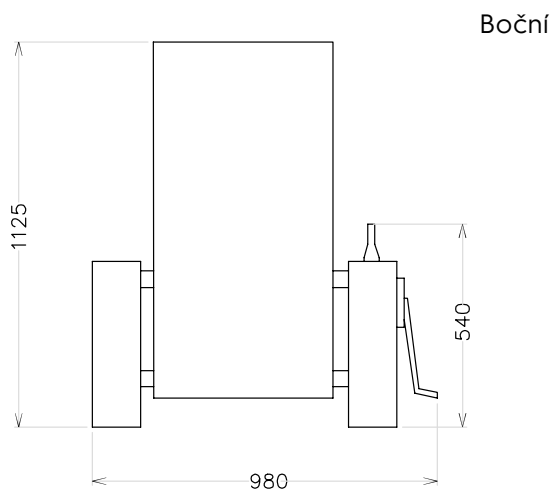

Elektro

Napětí:

603535 (LMP500BT)

230/400 V/3 ph/50/60 Hz

Celkový příkon:

0.55 kW

Hlavní informace

Vnější rozměry, Šířka 2380 mm

Vnější rozměry, Hloubka 980 mm

Vnější rozměry, Výška 540 mm

Pracovní zdvih: od 0,1 do 34 mm

Pracovní šířka: 500 mm

Průměr válců: 60 mm

Netto váha (kg): 140

Vyvalovačky těsta
 LMP500BT stolní model se zvedacími pásy - 500mm

Společnost si vyhrazuje právo provádět změny v produktech bez předchozího upozornění. Všechny informace byly správné v době tisku.